

INSTALACIÓN MECÁNICA

El transmisor TxBlock es propio para ser instalado en cabezales.



Figura 04 – Dimensiones del transmisor

INSTALACIÓN ELÉCTRICA

La figura abajo muestra las conexiones eléctricas necesarias. Los terminales 1, 2 y 3 son dedicados a la conexión del sensor. Cuando Pt100 2 hilos los terminales 2 y 3 deben ser interligados.

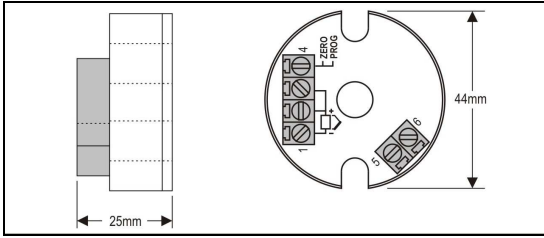

Figura 05 – Conexiones eléctricas del transmisor – Pt100



Figura 06 – Conexiones eléctricas del transmisor – Termocupla

Donde **CARGA** representa el aparato medidor de corriente 4-20 mA (indicador, controlador, registrador, etc.).

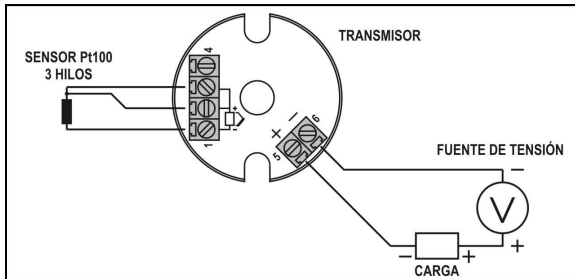
Recomendaciones para la Instalación

- Conductores de señales de entrada deben recorrer la planta del sistema separados de los conductores de salida y de alimentación, si es posible en electroductos aterrados.
- La alimentación de los instrumentos debe venir de una red propia para instrumentación.
- En aplicaciones de control y monitoración es esencial considerar lo que puede acontecer cuando falle cualquier parte del sistema.
- Es recomendable el uso de FILTROS RC (47 Ω y 100 nF, serie) en bobinas de contactoras, solenoides, etc.

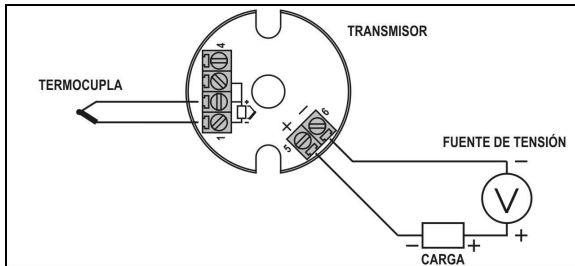
ESPECIFICACIONES

Entrada de sensor: Configurable. Los sensores aceptados están listados en la Tabla 1, con los respectivos rangos máximos de medida.

Termocuplas: Tipos J, K, R, S, T, N e E, conforme IEC 60584 (ITS 90).

Impedancia >> 1 M Ω

Pt100: Tipo 3 hilos, Excitación de 0,17 mA, $\alpha=0.00385$, conforme IEC 60751(ITS-90).
Para Pt100 dos hilos, interligar terminales 2 y 3.

Tensión: 0 a 50 mVdc. Impedancia >> 1 M Ω

Tipo de Sensor	Rango Máximo de Medición	Rango Mínimo de Medición de:
Termocupla K	0 a 1370 °C	100 °C
Termocupla J	0 a 760 °C	100 °C
Termocupla R	0 a 1760 °C	400 °C
Termocupla S	0 a 1760 °C	400 °C
Termocupla T	0 a 400 °C	100 °C
Termocupla N	0 a 1300 °C	100 °C
Termocupla E	0 a 720 °C	100 °C
Pt100	-200 a 650 °C	40 °C
Tensión	0 a 50 mV	5 mV

Tabla 01 – Sensores aceptados por el transmisor

Precisión Total: Error máximo 0,3 % de la banda máxima para termocuplas, 0,2 % de la banda máxima para Pt100 y tensión.

Tiempo de Respuesta: <100 ms

Salida: Corriente de 4-20 mA, tipo 2 hilos; lineal en relación a la temperatura medida por el sensor seleccionado.

Resolución: 0,004 mA (12 bits)

Alimentación: 12 a 35 Vdc, tensión sobre el transmisor.

Carga Máxima (RL): $RL \text{ (máx.)} = (Vdc - 12) / 0,02 \text{ } [\Omega]$
Donde: Vdc= Tensión de Alimentación

Temperatura de Operación: -40 a 85 °C

Humedad Ambiente: 0 a 90 % HR

Compatibilidad Electromagnética: EN 50081-2, EN 50082-2

No presenta aislamiento eléctrico entre entrada y salida.

Protección interna contra inversión de la polaridad de la alimentación.

Compensación interna de junta fría para termocuplas.

Diámetro de 44 mm y altura máxima de 25 mm.

Caja en ABS UL94-HB

TRANSMISOR DE TEMPERATURA

TxBlock

MANUAL DE OPERACIÓN

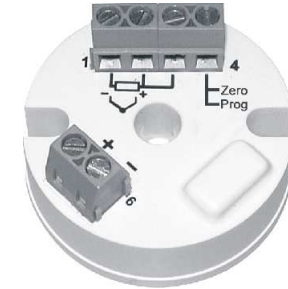

NOVUS

WWW.NOVUSAUTOMATION.COM

GARANTÍA

El fabricante asegura al comprador de sus equipamientos, identificados por la boleta fiscal de compra, una garantía de doce meses, en los siguientes términos:

- El periodo de garantía se inicia a partir de la fecha de emisión de la Boleta Fiscal.
- Dentro del periodo de garantía, mano de obra y componentes aplicados en reparaciones de defectos ocurridos en uso normal, serán gratuitos.
- Para las eventuales reparaciones, enviar el equipo, conjuntamente con las boletas fiscales de remesa para reparación, para la dirección del fabricante. Gastos y riesgos de transporte, ida y vuelta, correrán por cuenta del comprador.
- Incluso en el periodo de garantía serán cobrados las reparaciones de defectos causados por choques mecánicos o exposición del equipo a condiciones inadecuadas de temperatura y humedad.

CONFIGURACIÓN

Para el modelo ya configurado con sensor y rango adecuados no es necesaria ninguna intervención y su instalación puede ser ejecutada inmediatamente. Cuando una modificación en la configuración es necesaria, ella es realizada en el **software TxConfig** y entonces enviada al transmisor con auxilio del **Interface TxConfig**.

Cable y software TxConfig componen el **Kit de Configuración del Transmisor** que puede ser adquirido de lo fabricante o en sus representantes autorizados. El software puede ser actualizado en el sitio de lo fabricante. Para su instalación, se debe ejecutar el archivo **Tx_setup.exe** y seguir las instrucciones.

Error de configuración del puerto serie puede ocurrir cuando otros softwares utilizan el mismo puerto serie. Finalice todos los softwares que utilizan el puerto serie especificado para el TxConfig antes de utilizarlo.

La interface conecta el transmisor a la computadora, conforme las figuras 01 y 02.



Figura 01 – Conexiones de la Interface TxConfig modelo RS232



Figura 02 – Conexiones de la Interface TxConfig USB

Después de hecha la interconexión, el usuario debe ejecutar el software TxConfig y, si necesario, utilizar el tópic de *Ayuda* para providenciar la configuración.

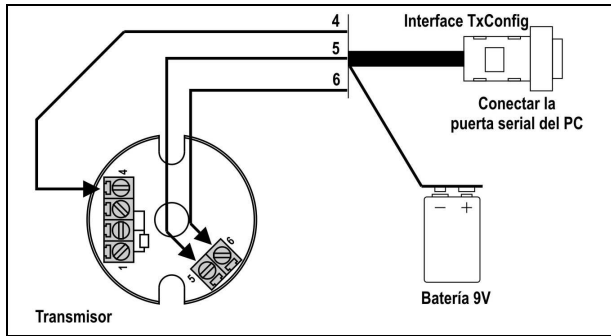
La Figura 3 muestra la pantalla principal del software TxConfig.

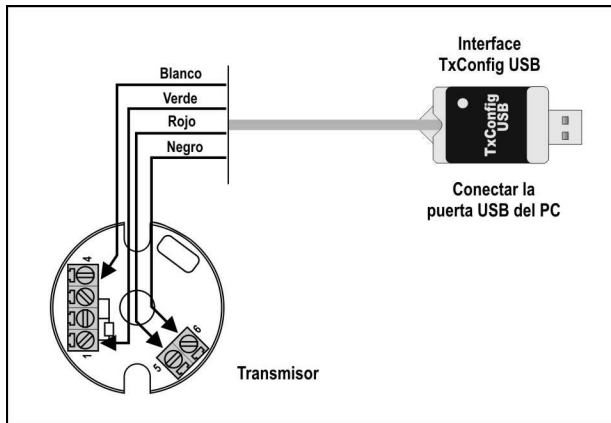

Figura 03 – Pantalla principal del software TxConfig

Los campos de esta pantalla tienen las siguientes finalidades:

- Sensor de entrada:** Seleccionar el sensor a ser utilizado. Ver Tabla 01.
- Rango de medida:** Define el rango de medición del transmisor, indicando un valor **Límite Inferior** y un valor **Límite Superior**. Cuando el Límite Inferior es definido con valor mayor que el valor del límite Superior, la corriente de salida trabaja de 20 a 4 mA. Los valores elegidos no pueden ultrapasar el **Rango del Sensor** mostrada en este mismo campo y, también, no puede tener amplitud menor que el valor de **Rango Mínimo** indicado más abajo en este mismo campo. Ver Tabla 1 de este manual.
- Rechazo de Ruido de Línea:** Filtrar las medidas hechas por el transmisor eliminando interferencias venidas de la red eléctrica que alimenta el proceso.
- Detección de Falta de Sensor:** Establecer el comportamiento de la salida frente de problemas presentados por el sensor. Cuando seleccionado Mínimo la corriente de salida va para 4 mA (down-scale). Cuando seleccionado Máximo, va para 20 mA (up-scale).
- Corrección de Cero:** Corregir pequeños errores presentados por el transmisor, por ejemplo, cuando da cambio de sensor. Ver ítem Operación en este manual.
- Informaciones del Transmisor:** En el campo constan datos que identifican el transmisor. Estas informaciones deben ser pasadas al fabricante en caso de mantenimiento.
- Leer Dispositivo:** Cuando seleccionado, permite leer la configuración presente en el transmisor conectado.
- Aplicar:** Cuando presionado, permite enviar la configuración hecha al transmisor conectado.

Nota: Si en el pedido de compra el usuario no define una configuración específica, la siguiente configuración será adoptada:

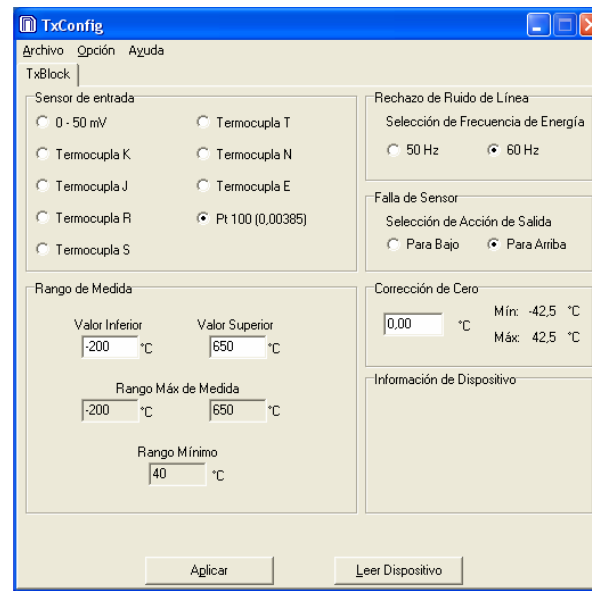
- Sensor Pt100, rango 0 a 100 °C, 0 °C de corrección de cero.
- Filtro para 60 Hz y salida en alto para fallas de sensor.

Durante la configuración, el transmisor necesita estar alimentado eléctricamente. El propio cable TxConfig provee esta energía, pero esto depende de la computadora utilizada.

No modelo RS232, para garantizar una constante y perfecta comunicación entre el transmisor y la computadora, se debe providenciar una fuente externa. Una opción es utilizar una batería de 9 Vdc conectada al borne para batería en la extremidad del cable TxConfig. Otra forma es ejecutar la configuración del transmisor con este conectado al proceso, utilizando la energía de la propia fuente que alimenta este proceso (loop). Ver Figura 04.



Figura 04 – Conexiones de la Interface TxConfig – Alimentación pelo loop



La interface TxConfig contiene un circuito electrónico complejo. No utilice cualquier otra interface o cable de conexión para la RS232, pues el producto sufrirá daños que no son cubiertos por la garantía.

OPERACIÓN

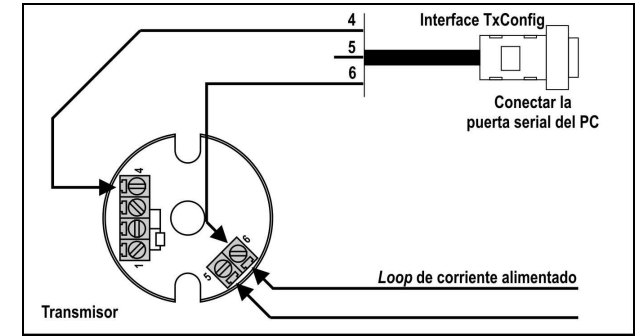
El transmisor viene de fábrica perfectamente calibrado con sensores padronizados, que no necesitan ningún ajuste por parte del usuario.

Cuando necesario, pequeñas correcciones en la señal de salida pueden ser hechas directamente en el transmisor. Para tanto se debe manualmente **interconectar** los bornes 1 y 4 del transmisor. Después de el tiempo de **dos** segundos de la interconexión hecha, la corriente de salida empieza a aumentar hasta 0,80 mA arriba de el valor inicial. En seguida cae rápidamente para 0,80 mA abajo de el valor inicial, empezando nueva subida. El usuario debe monitorear la corriente de salida y deshacer la interconexión cuando alcance el valor deseado.

El offset del sensor puede ser modificado también a través del software TxConfig. El Cable TxConfig puede ser conectado al transmisor, mismo com este conectado al proceso y operando (Figura 04). Ver Figura 03 y campo **Corrección de Cero** en la pantalla principal del software TxConfig.

El usuario debe elegir sensor y rango más adecuados a su proceso. El rango elegido no debe ultrapasar el rango máximo de medición definido para el sensor y no debe ser menor que el rango mínimo para este mismo sensor.

Es importante observar que la precisión del transmisor es siempre basada en el rango máximo del sensor utilizado, mismo cuando un rango intermediario sea configurado. Ejemplo:

El sensor Pt100 tiene rango máximo de -200 a $+650$ °C y precisión total de 0,2 %.

Luego podremos tener un error de hasta 1,7 °C (0,2 % de 850 °C)

Este error es posible en un rango amplio con el máximo (-200 a 650 °C) o en un rango más estrecho definido por el usuario con 0 a 100 °C.

Nota: Cuando efectuadas afericiones en el transmisor, observar si la corriente de excitación de Pt100 exigida por el calibrador utilizado es compatible con la corriente de excitación de Pt100 usada em el indicador: 0.17 mA.